

# HUBER

## TECHNOLOGY

### WASTE WATER Solutions

WWTP Siauliai

Sludge drying plant

NVĮ Siauliai

Dumblo džiovinimo įrenginys

BENDRAS VAIZDAS / IŠDĖSTYMAS Huber KULT BT+ 4-2

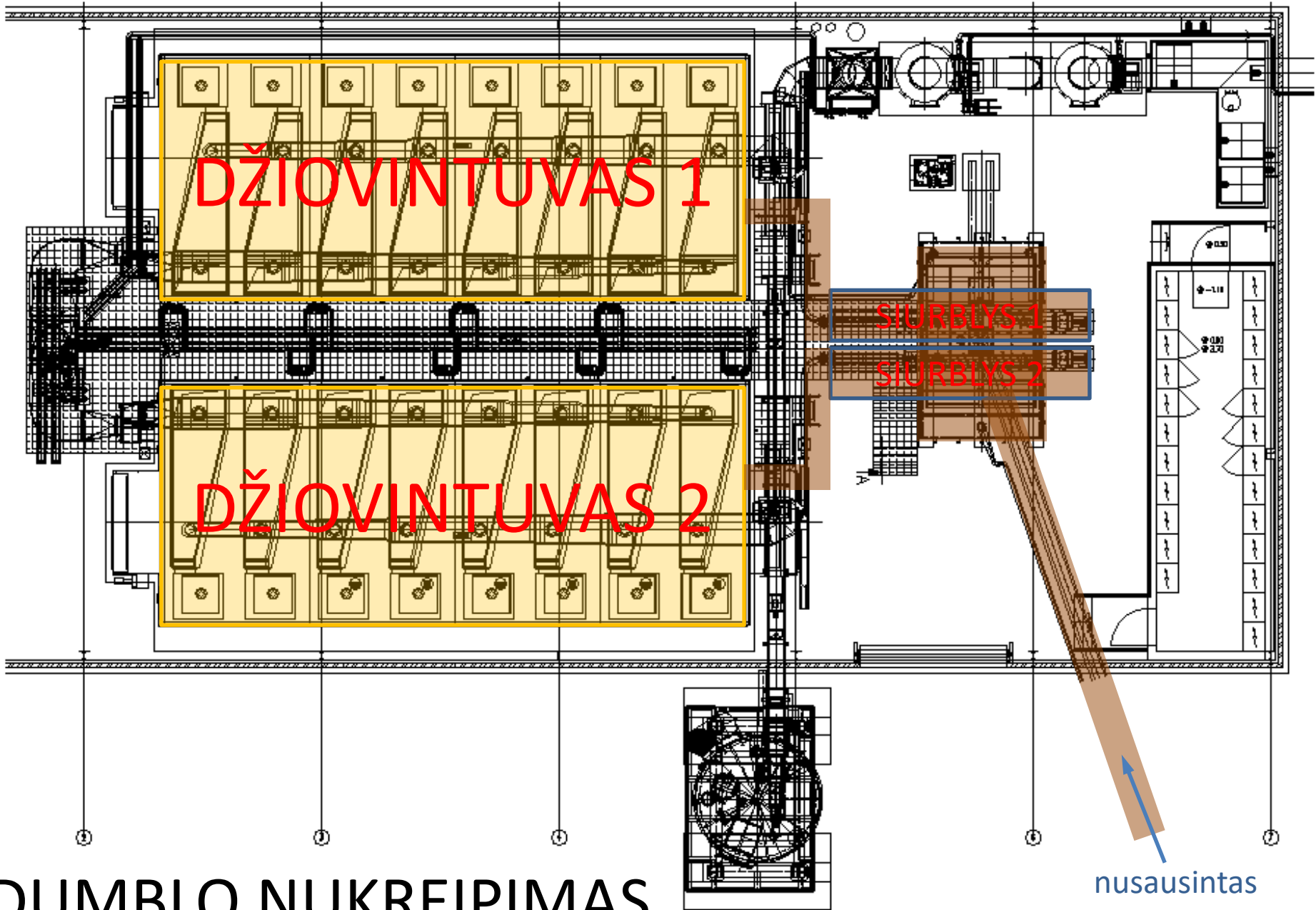

Sraigtinis konvejeris

# DUMBLO NUKREIPIMAS

džiovinas dumblas

Sauso  
dumbl  
silos

Kaušinis grandininis konvejeris

Iškrovimas į  
autocisterną  
arba  
didmaišį

IŠKROVIMO SRAIGTAS

IŠKROVIMO SRAIGTAS

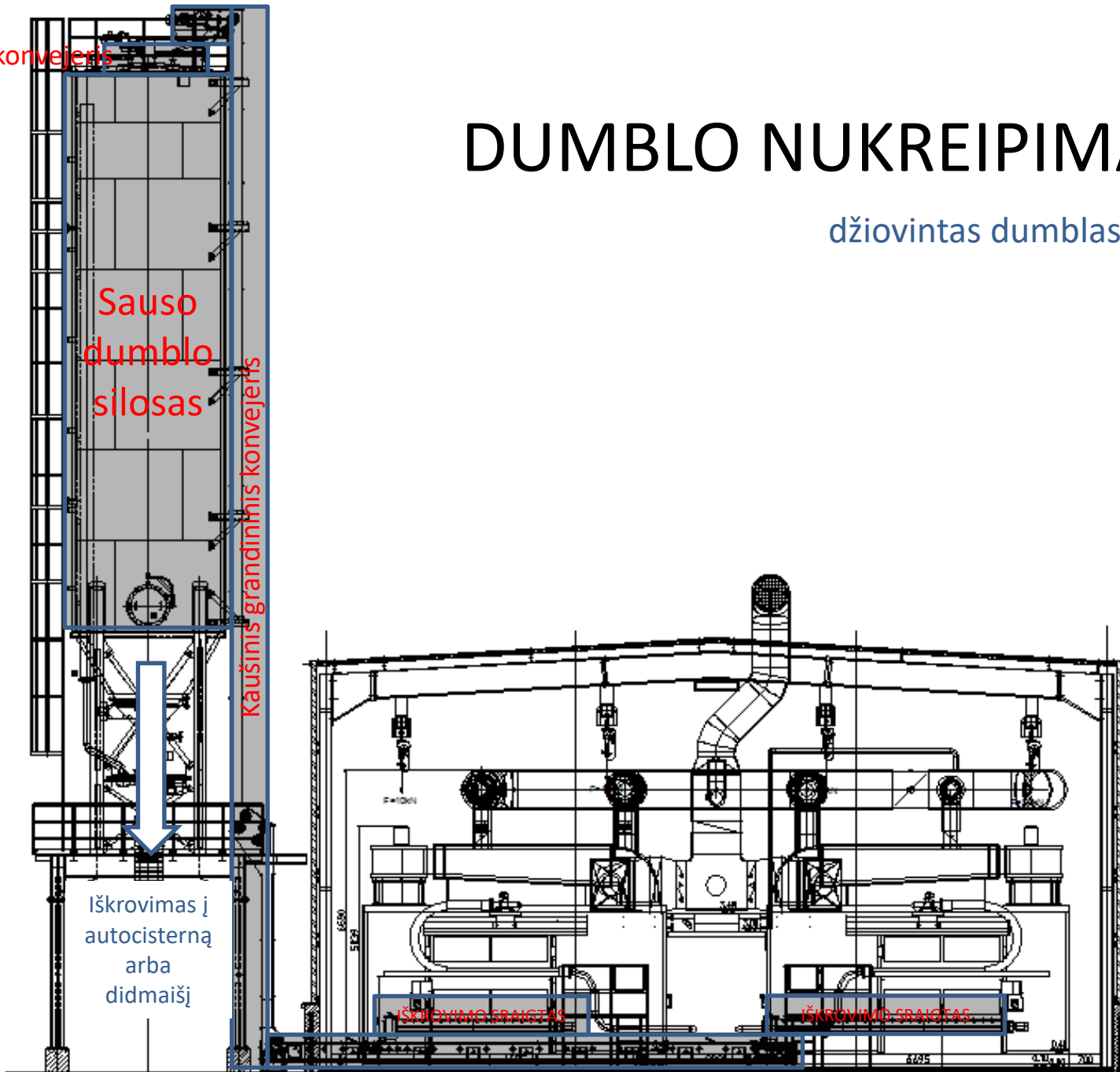

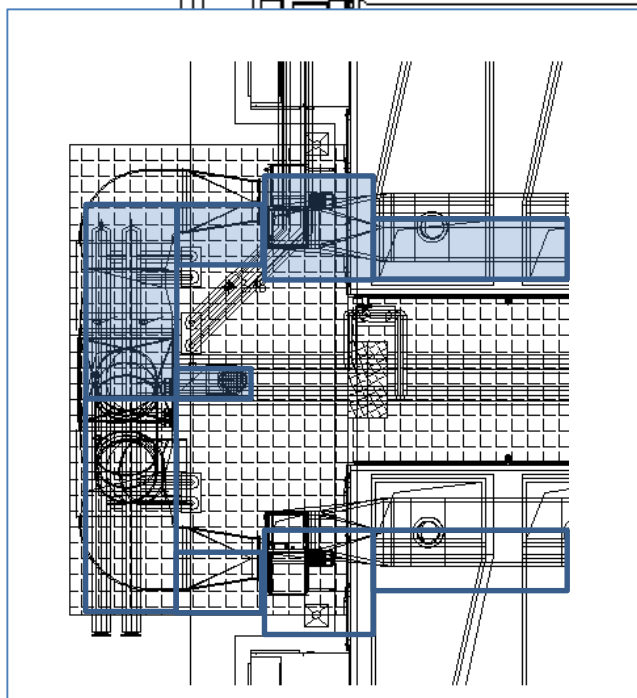
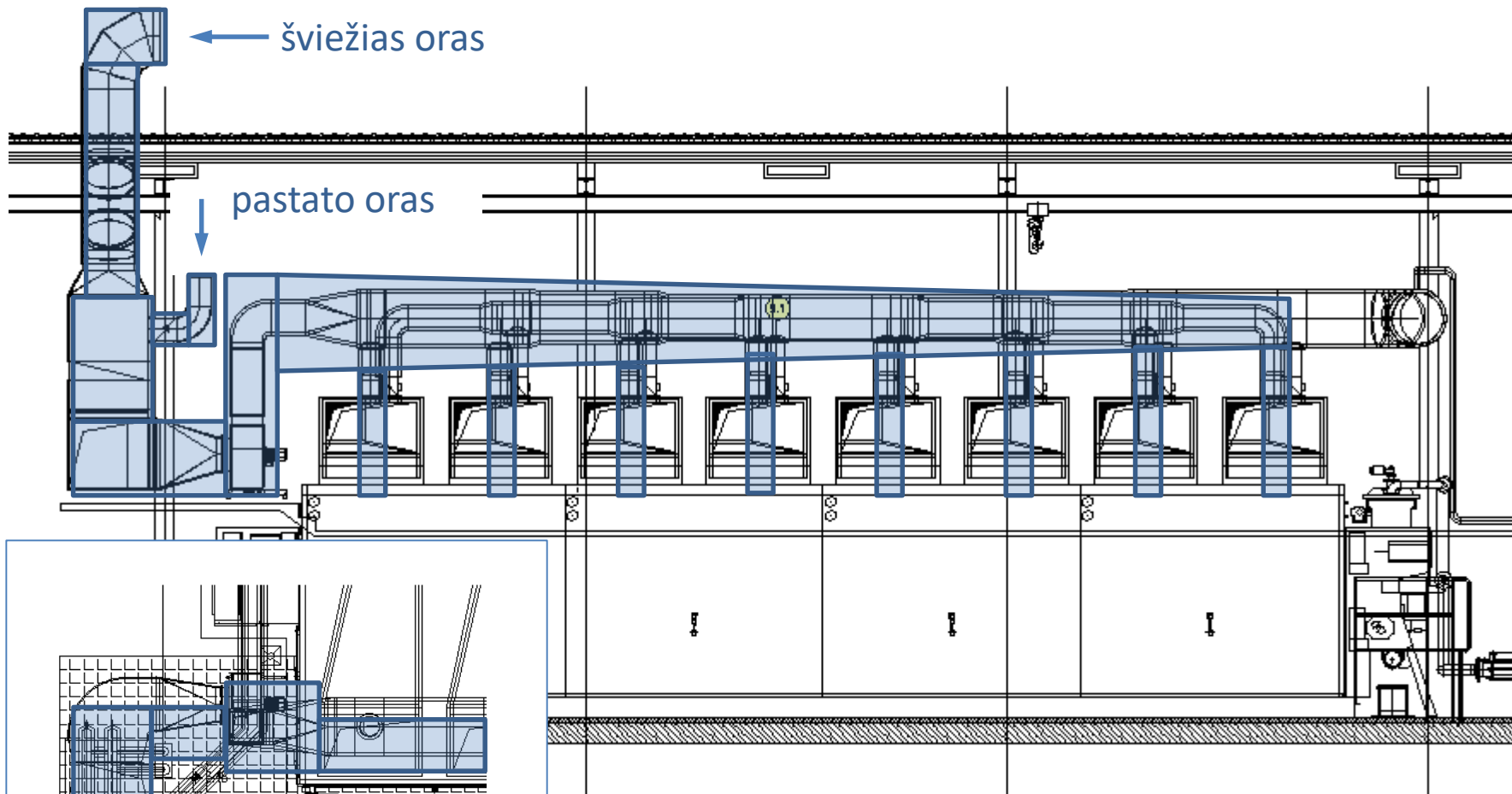

**BENDRAS ORO TIEKIMO VAIZDAS**

# BENDRAS ŠALINAMO ORO VAIZDAS

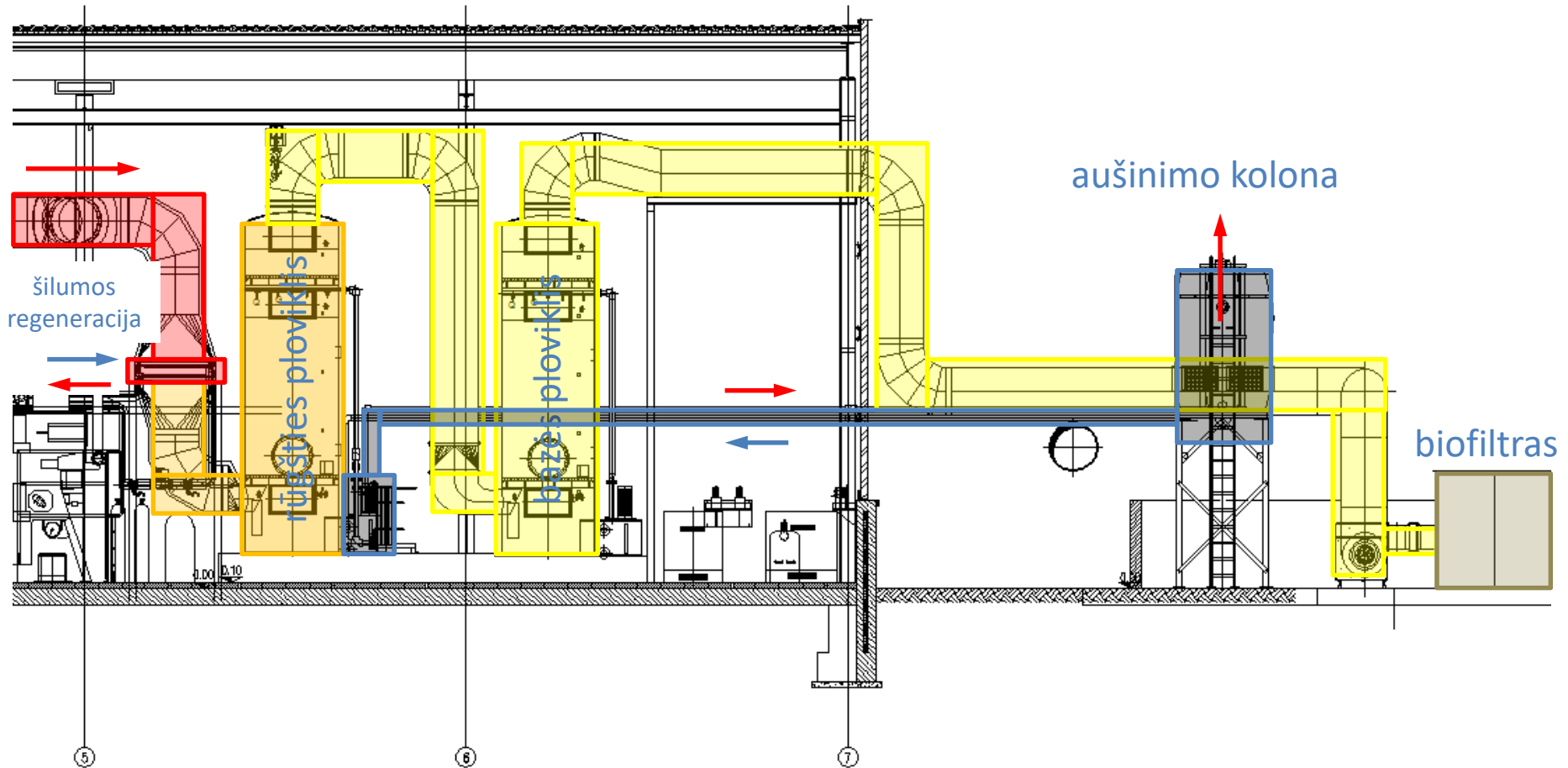

# BENDRAS ŠILUMOS TIEKIMO VAIZDAS

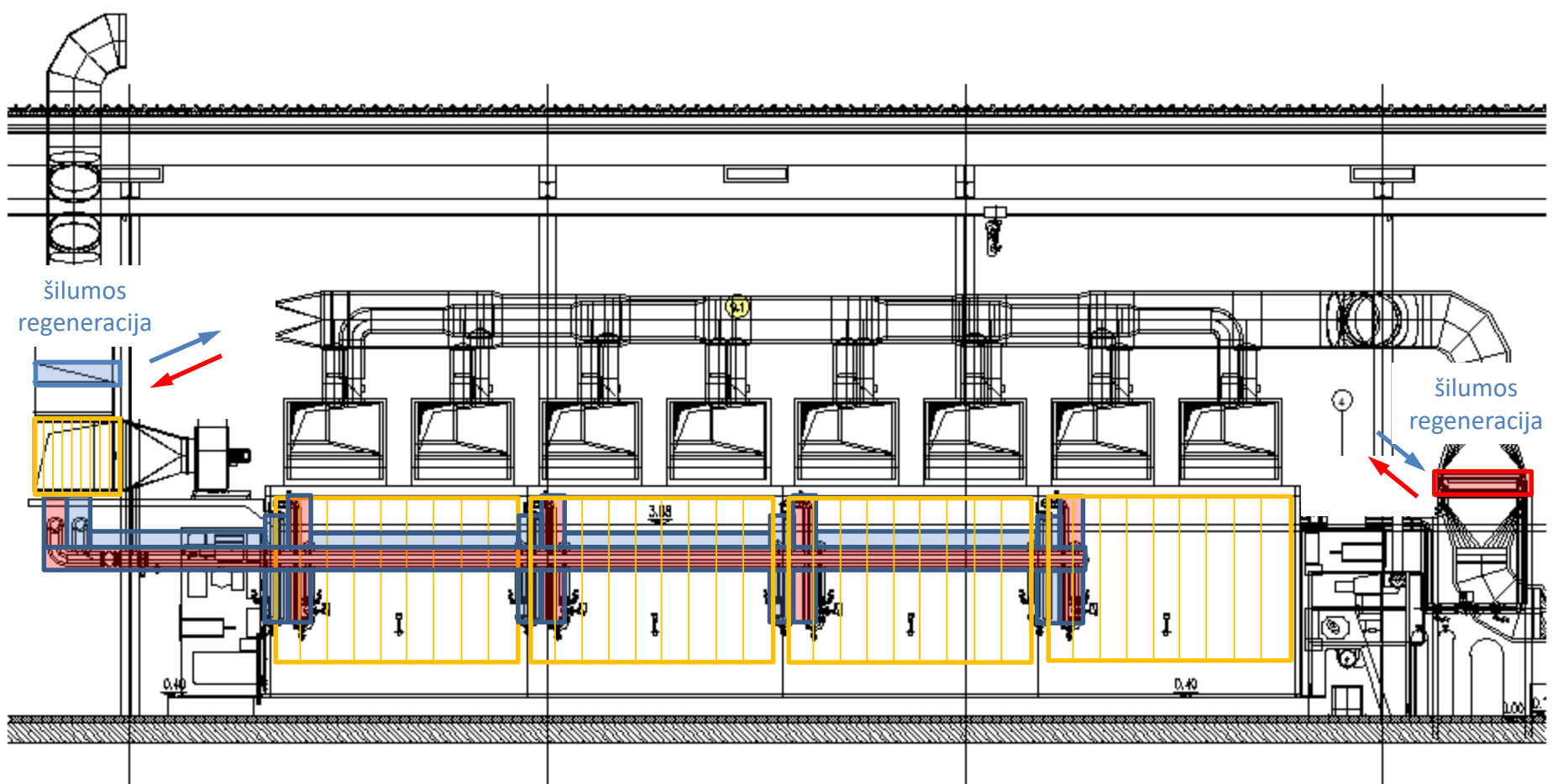

# BENDRAS ELEKTROS SISTEMOS VAIZDAS

Standartinis eksploatavimas naudojant kompiuterį + mobilią valdymo panelę

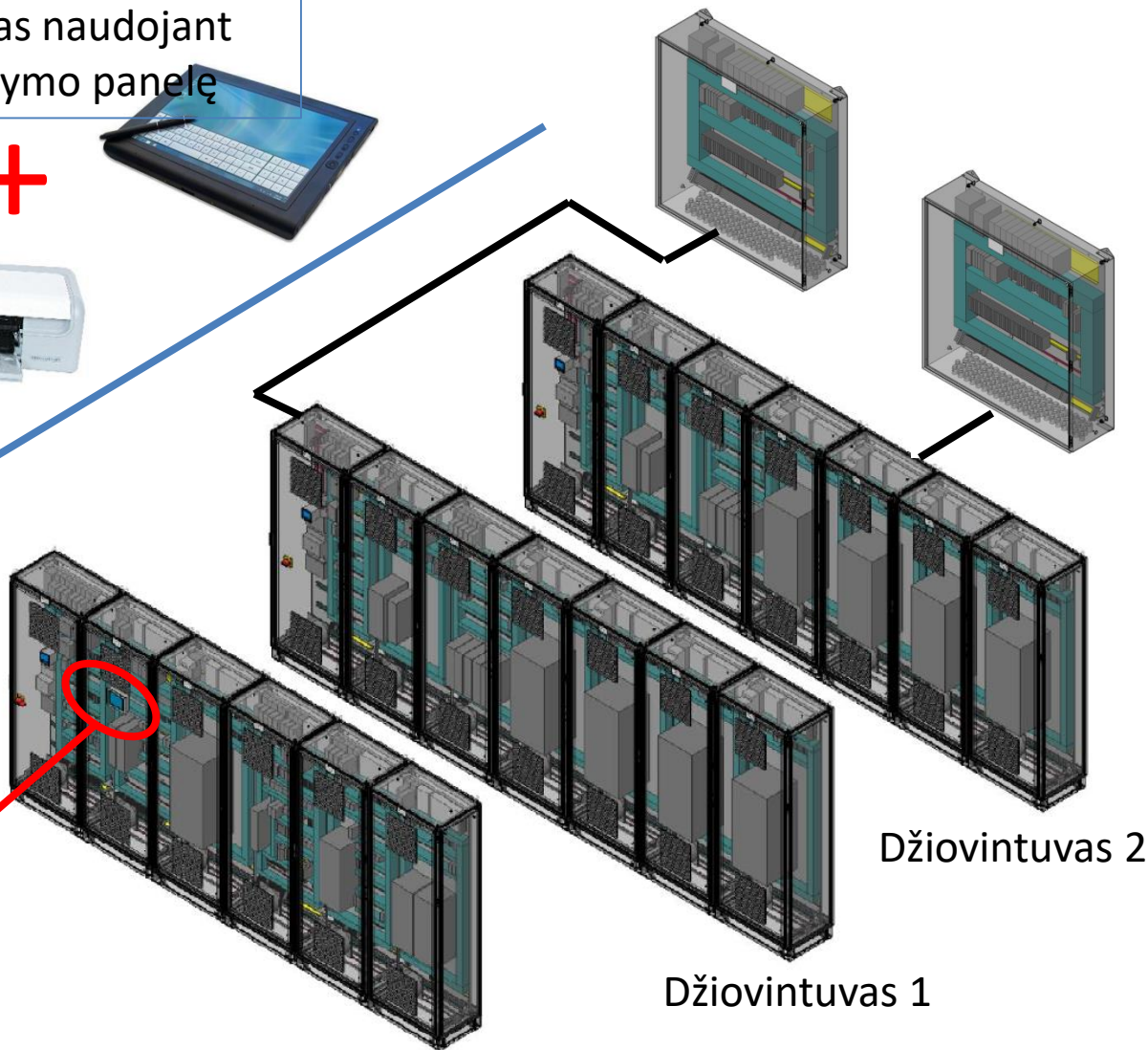

Tiesioginė PLC jungtis:

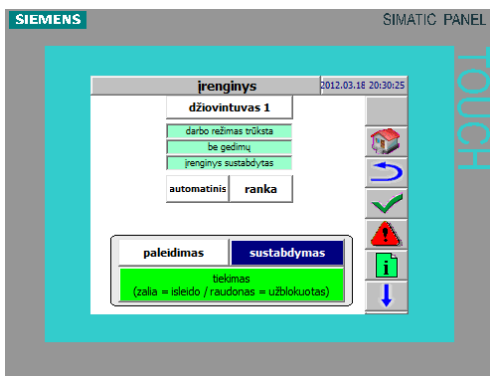

Išorinis elektros įrenginys

Džiovintuvus 1

Džiovintuvus 2



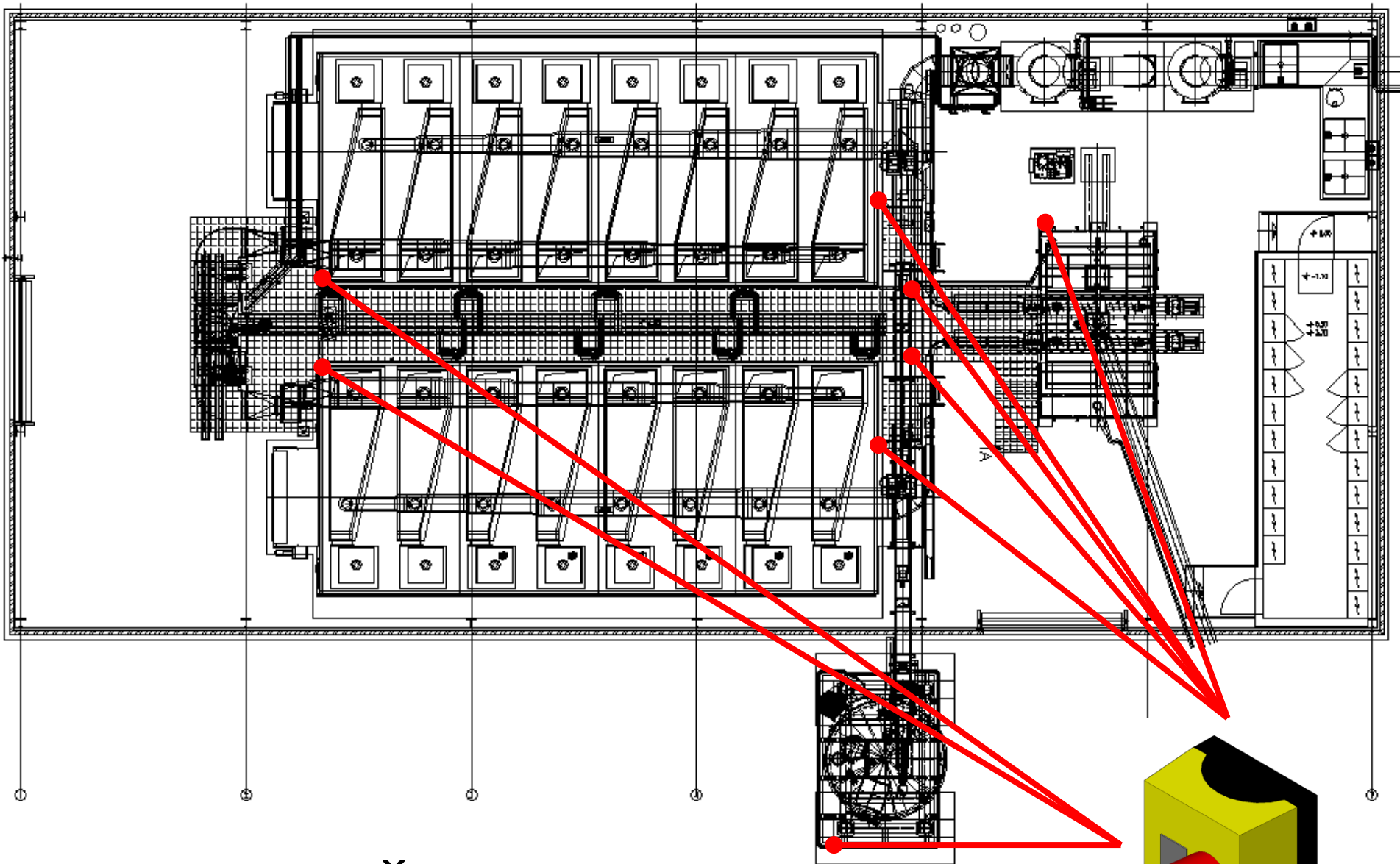

AVARINIS IŠJUNGIMAS

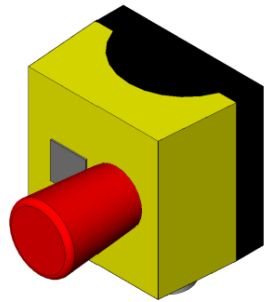



# PRIEIGA PRIE DŽIOVINIMO PATALPOS

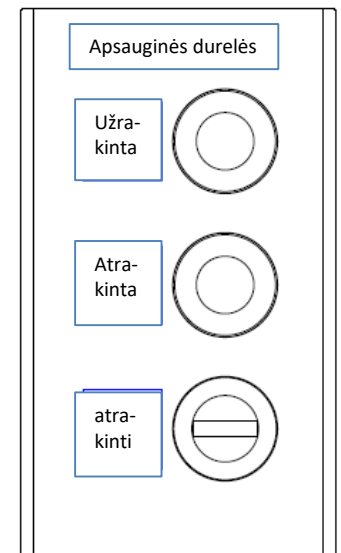
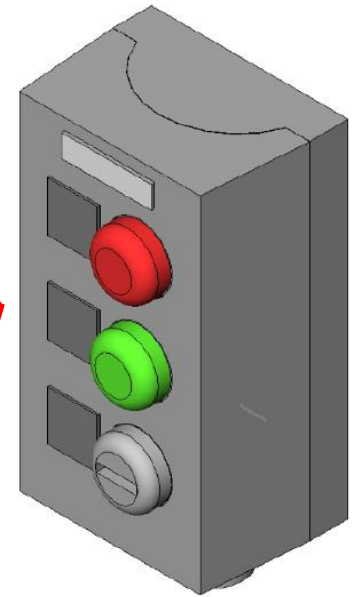
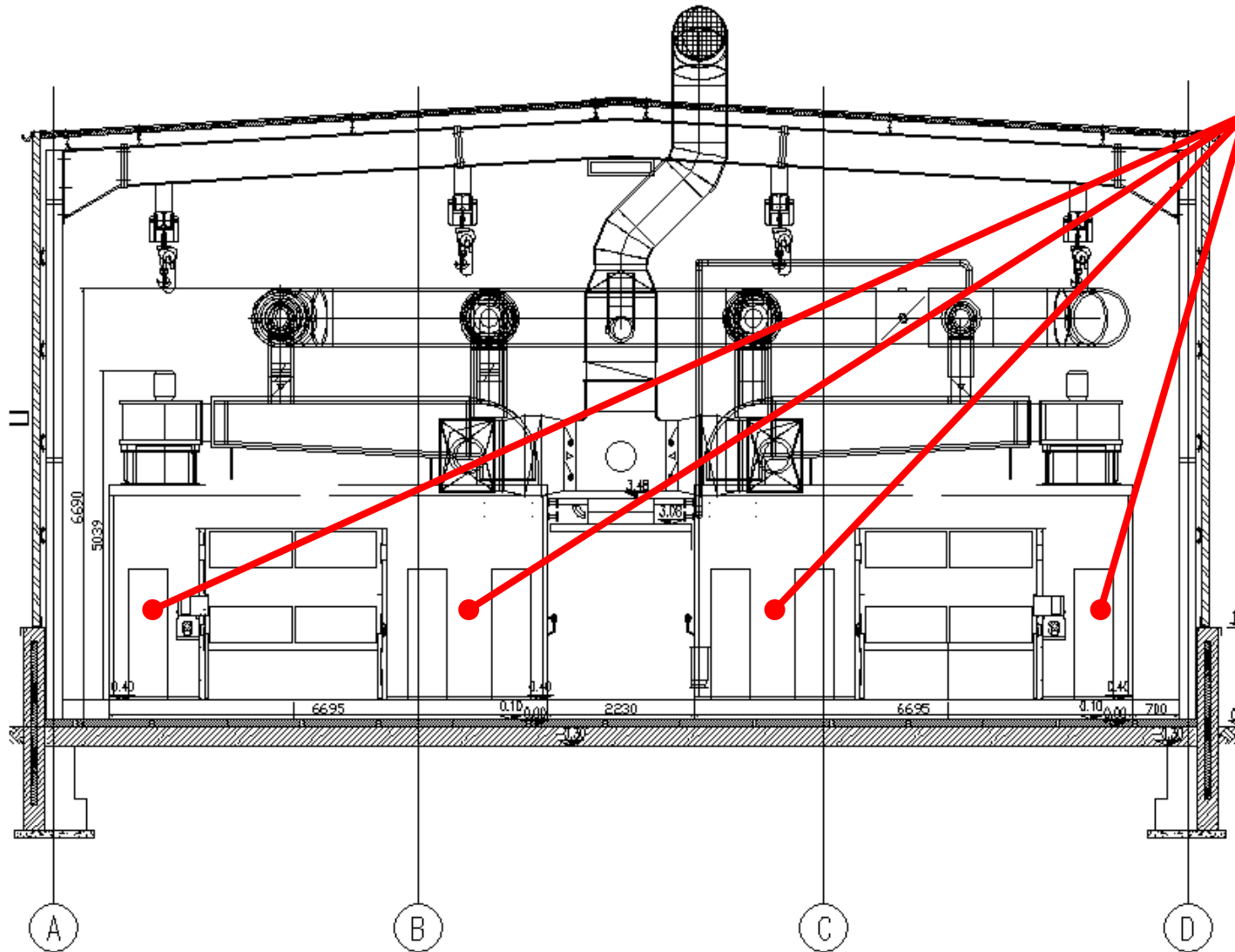

# GRANULIATORIAUS VALDYMAS

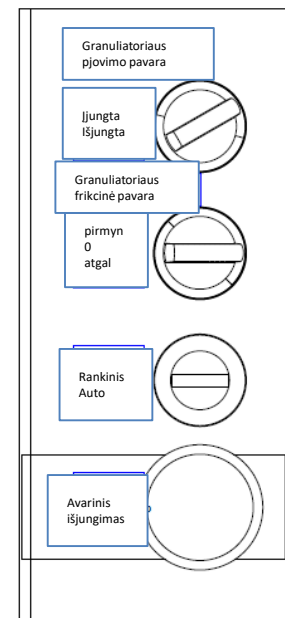
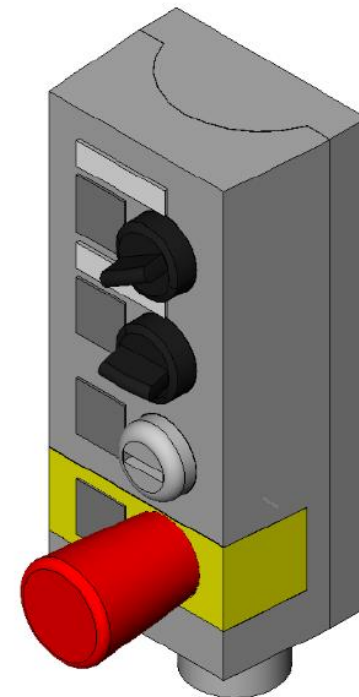
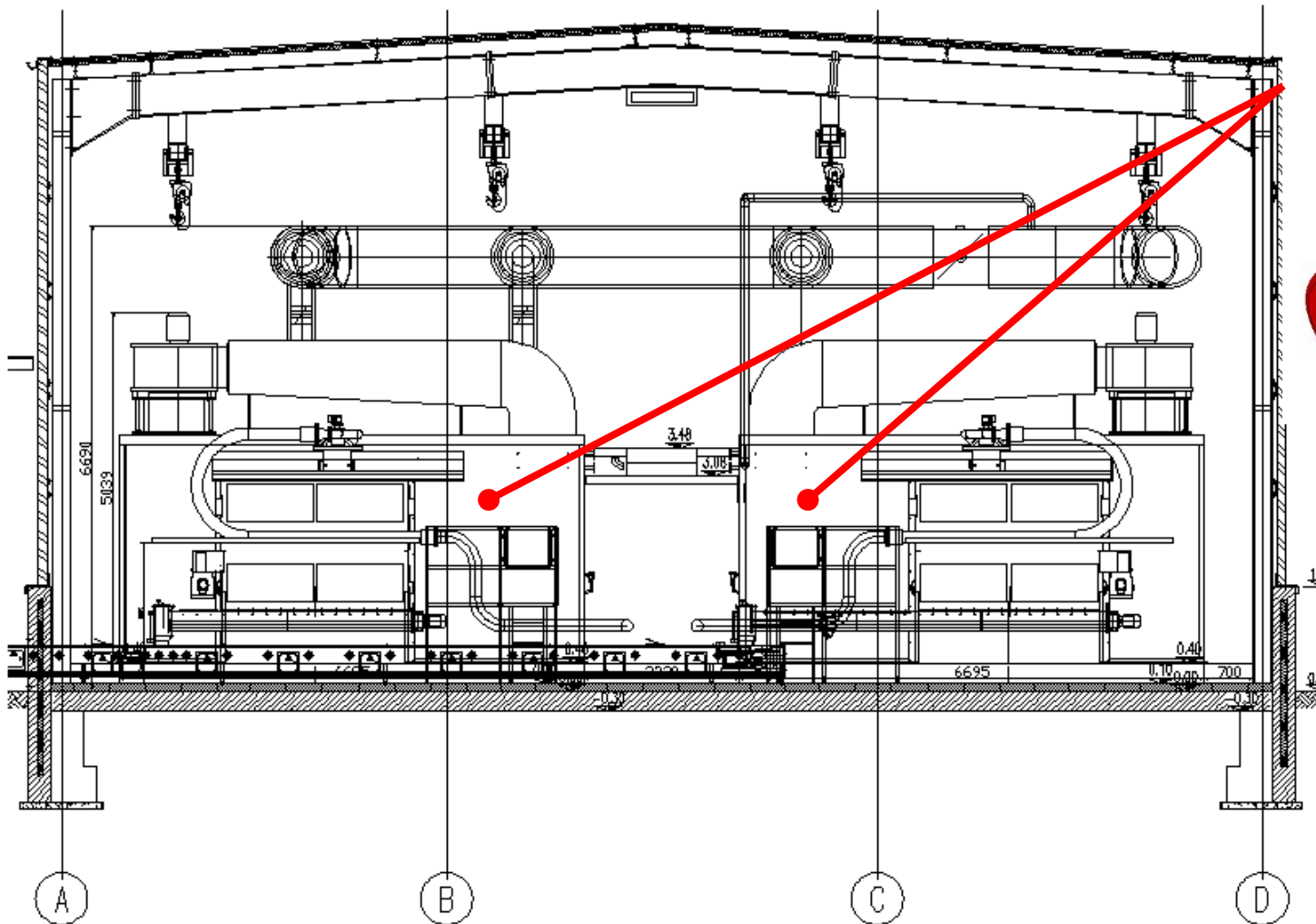



# KITI RANKINIO VALDYMO PRIETAISAI

Iškrovimas iš  
siloso

Drėgmės  
daviklis

